

---

# Corso Tecnico Comportamentale

---

Giorno 3



Il programma del Corso è basato sulla Task List dei Registered Behavior Technician™, sviluppata dal BACB®, Behavior Analyst Certification Board®. Il Corso ha una durata di 40 ore ed è fornito indipendentemente dal BACB®.

This training program is based on the Registered Behavior Technician Task List and is designed to meet the 40-hour training requirement for the RBT credential. The program is offered independent of the BACB®.



---

# Argomenti

---

1. Valutare le Competenze (B-03, Etica)
  1. Sociali
  2. Sulla base del Curriculum (VB MAPP, ABLLS)
2. Formazione dei Soggetti Interessati: genitori, insegnanti (C-12)
3. Note dalla Sessione (Etica, E-02)
4. Variabili che Possono Influenzare i Comportamenti (Etica, E-01)
5. Rispettare le Procedure di Segnalazione (Etica, E-04)
6. Rispettare le Procedure per l'Archiviazione e Trasporto dei Dati (Etica, E-05)
7. Mantenere la Riservatezza (Etica)



---

# Argomenti

---

8. Il Ruolo dell' RBT (Etica, F-01)

- Lavorare all'Interno delle Competenze Professionali

9. Rispondere al Feedback (F-02)

10. Come Comunicare con i Soggetti Interessati (E-03, F-03)

11. Mantenere la Distanza Professionale (Etica, F-04)

- Social Media
- Conflitti di Interessi
- Rapporti Duali

12. Mantenere la Dignità del Cliente (F-05, Etica)

13. Sviluppo Professionale (Etica)

14. Dichiarazioni Pubbliche (Etica)

- Proprietà Intellettuale
- Pubblicità
- Uso dei Termini BCBA, BCaBA e RBT



# Valutazione delle Competenze



---

# Tipi di Valutazione

---

- ❖ VB MAPP
- ❖ ABLLS
- ❖ SKILLS
- ❖ Vineland
- ❖ PEAK



---

# VB MAPP

---

Verbal Behavior and Milestones  
Placement Program





---

# Che Cos'è

---

- ❖ Una valutazione sviluppata da Dr. Mark L. Sundberg utilizzata per valutare le competenze dei bambini.
- ❖ Può servire da guida per disegnare un curriculum individualizzato per ogni bambino.



---

# Componenti

---

- ❖ Milestones
- ❖ Echoic
- ❖ Barriere
- ❖ Task Analysis



---

# Milestones

---

- ❖ Ci sono tre livelli
  - ❖ Livello 1: Le competenze acquisite da un bambino tipico fra 0 e 18 mesi.
  - ❖ Livello 2: Le competenze acquisite da un bambino tipico fra 18 e 30 mesi.
  - ❖ Livello 3: Le competenze acquisite da un bambino tipico fra 30 e 48 mesi.



---

# Chi Può Farlo?

---

- ❖ Le terapisti possono assistere alla conduzione della valutazione però devono essere formate nei domini delle competenze e sugli operanti verbali.
- ❖ La conduzione di alcune sezioni, come quella degli intraverbali, richiede l'attento controllo di un BCBA o BCaBA.



---

# Metodi di Misura

---

- ❖ **Test Formale (T):** Si presenta un compito specifico al bambino e si registra la risposta come più o meno.
- ❖ Ad esempio: si mostra una foto di un gatto al bambino e si chiede "che cos'è?"



---

# Metodi di Misura

---

- ❖ **Osservazione (O):** Si registra il tasso, la frequenza e/o la durata di un comportamento specifico entro un periodo determinato.
- ❖ Ad esempio: il numero di parole emesse in un periodo di 30 minuti.



---

# Metodi di Misura

---

- ❖ **Entrambi (E):** Sia valutazione che osservazione. Se si osserva la competenza nell'ambiente naturale si può utilizzarla come dato, se invece non si vuole aspettare che si verifichi il comportamento, si può presentare il compito.
- ❖ Ad esempio: 5M: Abbina 10 oggetti identici qualsiasi: Se il bambino fa un incastro da solo di 8 pezzi mentre sta facendo una osservazione si può dare 1/2 punto.



# Per Riempire la Griglia

	Mand	Tact	Listener	VP/MTS	Play	Social	Imitation	Echoic	Vocal
5									
4									
3									
2									
1									

Below the grid, there are ten groups of four small circles, each group corresponding to a column header. A red arrow points from the text '1/2 punto' to the first circle in the first group.

1/2 punto



# Per Riempire la Griglia

LEVEL 1									
	Mand	Tact	Listener	VP/MTS	Play	Social	Imitation	Echoic	Vocal
5									
4									
3									
2									
1									
	0000	0000	0000	0000	0000	0000	0000	0000	0000

1 punto



# Riempire la Griglia

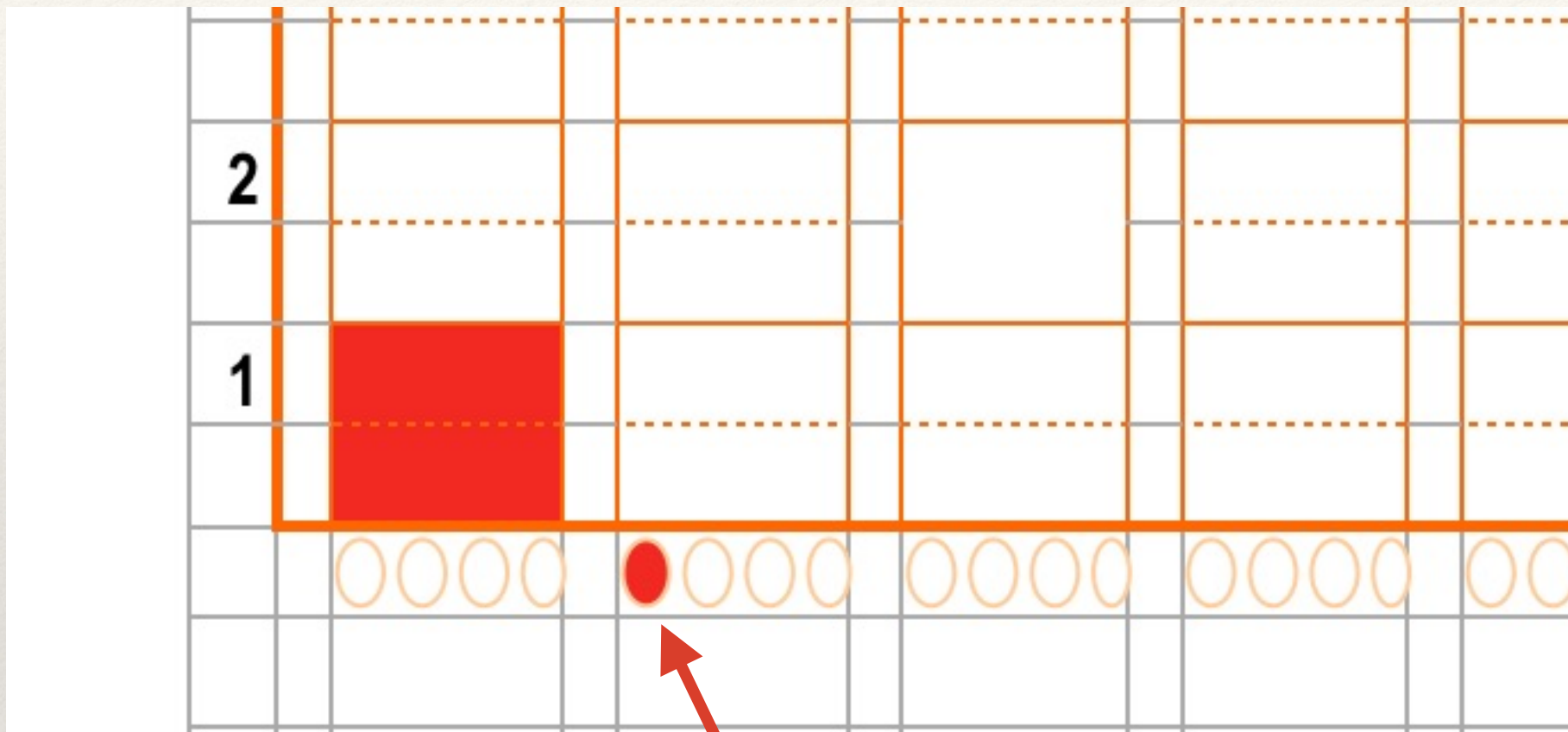

Indica che si ha testato il  
Milestone e il punteggio è stato  
zero.



# Riempire la Griglia

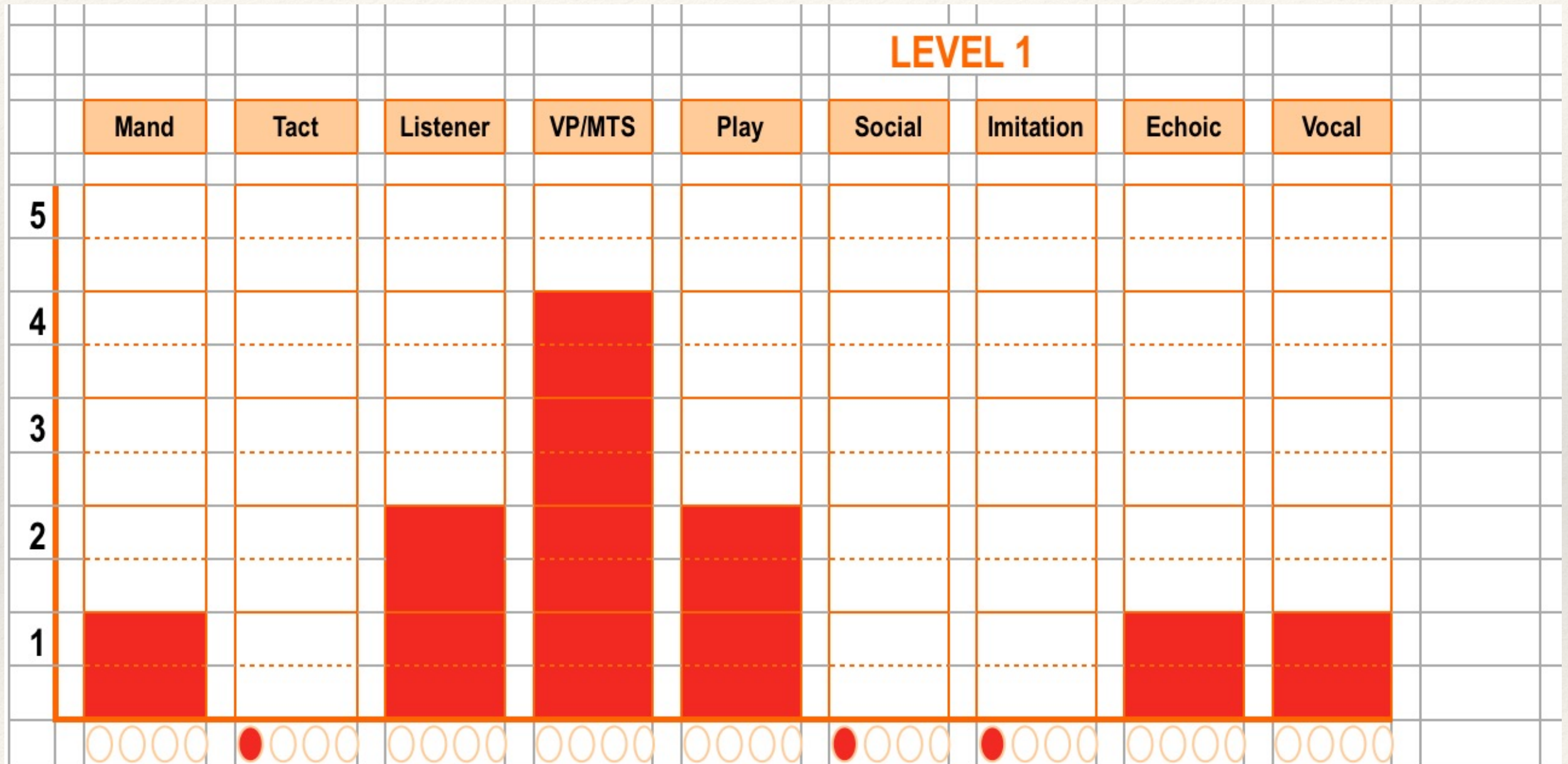



					Key:	Score	Date	Color	Tester
<b>Child's name:</b>	Gabriele				<b>1st test:</b>		5-11-2015		CS
<b>Date of birth:</b>	4-5-2012				<b>2nd test:</b>		16-5-2016		CS
<b>Age at testing:</b>	<b>1</b>	3,5 anni	<b>2</b>	4 anni	<b>3</b>				<b>4</b>
					<b>3rd test:</b>				

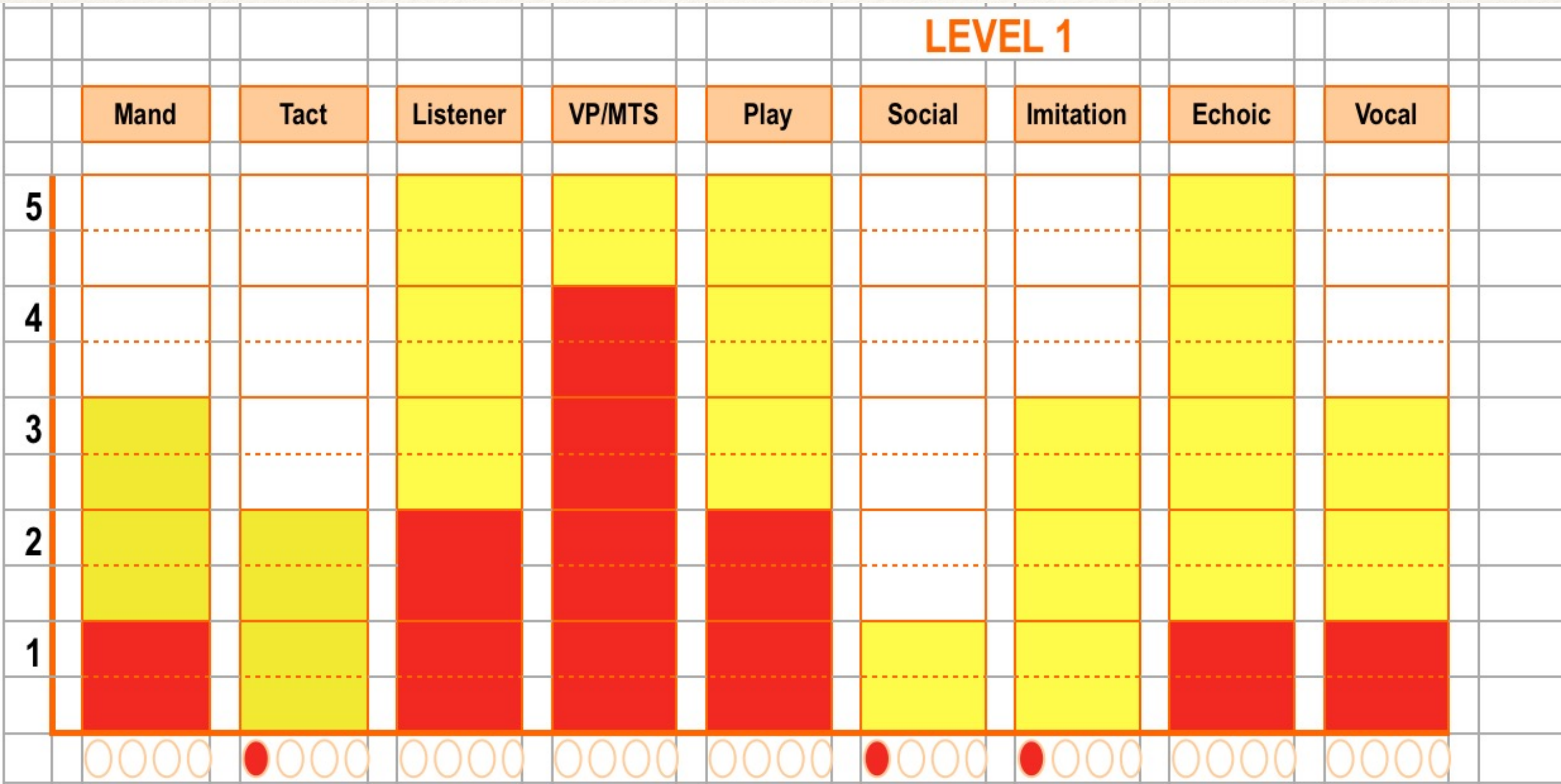



---

# Uso di Rinforzatori

---

- ❖ I rinforzatori dovrebbero essere consegnati per le risposte corrette.
- ❖ Lo schema deve essere scelto dal consulente. Può essere diverso per ogni paziente.



# *Aree di Competenze da Valutare*



---

# Domini di Abilità

---

- ❖ Mand
- ❖ Tact
- ❖ Comportamento dell'Ascoltatore
- ❖ Visuo-Percettivo
- ❖ Imitazione
- ❖ Intraverbale
- ❖ Funzione, caratteristiche e classe
- ❖ Competenze Sociali
- ❖ Gioco Indipendente
- ❖ Competenze di Gruppo
- ❖ Autonomia Personale
- ❖ Competenze Scolastiche



---

# Mand

---

Antecedente	Comportamento	Conseguenze
La presenza di un OM: Ha fame e vuole cibo	Dice "Patatine"	Un rinforzo specifico: Qualcuno consegna le patatine.



---

# Mand

---

## Note Importanti!

- ❖ La conseguenza deve essere legata all'OM. Se il bambino vuole acqua (c'è un OM per acqua), si deve consegnare acqua.
- ❖ Se non c'è un OM presente (un desiderio o bisogno di qualcosa) non si può insegnare un mand.



## Mand Vocale

**Lo Studente:** il bambino

**Data di Introduzione:** \_\_\_/\_\_\_/\_\_\_

**Dominio Programma:** Mand

**Data di Acquisizione:** \_\_\_/\_\_\_/\_\_\_

**Antecedente:** Un OM (la motivazione per l'articolo) deve essere presente **(SD):** la presenza o l'accesso a un'ascoltatore.

**Risposta Corretta:** Il bambino dice le parole che corrisponde con l'articolo che vuole. La risposta corretta per ogni target è scritto sulla lista di target.

**Criterio di Acquisizione:** Il bambino fa la richiesta correttamente in 90% delle opportunità compresa la prima prova per tre giorni consecutivi.

**Criterio di Revisione:** Se Il bambino non riesce a chiedere per qualcosa indipendentemente a una delle tre prove entro 5 sessioni.

**La Raccolta di Dati:** Tutte le prove

**Il Numero di Prove:** Dipenderà sulla l'OM dal bambino.

**Materiali:**

### La Procedura di Insegnamento:

Quando lo studente ha indicato che vuole qualcosa (ad esempio prova a prendere l'oggetto in mano), bloccare accesso e aspettare 3 secondi.

Se Il bambino non chiede entro 3 secondi, fornire un prompt e aspettare 3 secondi. Se Il bambino non fa il segno ancora, fornire un prompt di nuovo. Ripetere questa procedura per un massimo di 5 prove.

Se dice il suono o parola giusta dopo il prompt, consegnare il rinforzo.

Se lo studente ha raggiunto il punto in cui il target è che deve fare il segno indipendentemente, non consegnare il rinforzo fino a quando ha fatto il segno una seconda volta.

Un prompt → Il bambino chiede → il bambino chiede di nuovo → consegnare il rinforzo.



## **Gerarchia di Prompt: Nessun Prompt → Prompt Verbale**

*tutte le prompt devono essere consegnati con un ritardo di almeno 3 secondi (massimo 5)*

### **La Procedura per Correggere gli Errori:**

Se Il bambino fa un “errore” nel senso che ha indicato che vuole un articolo ma ha fatto una richieste che corrisponde con un articolo diverso, consegnare l’articolo per cui Il bambino ha fatto la richiesta.

### **Lo Schema di Rinforzo**

Per i target che sono in acquisizione	Lo schema di CFR or FR1 deve essere usato per tutti delle risposte che sono corrette senza prompt cioè ogni volta il bambino fa una richiesta indipendentemente. Se il target è che lo studente fare il segno con un prompt, il rinforzo può essere consegnato in seguito della richiesta.
Per i target che sono acquisiti	Lo schema di rinforzo deve essere sfumato in modo sistematico da VR2 fino a quando il comportamento viene mantenuto dall’ambiente naturale.



---

# Identificazione dell'OM

---

- ❖ Forse un'OM è presente quando il bambino:
  - A. Cerca di prendere l'item
  - B. Indica verso l'item
  - C. Si avvicina una persona che ha l'item
  - D. Guarda una persona che ha l'item o
  - E. Guarda l'item.



---

# Tact

---

Antecedente	Comportamento	Conseguenze
Uno stimolo non verbale: Una foto di patatine	Dice "Patatine"	Qualcuno dice "sì, sono patatine!"



---

# Tact

---

## Note Bene!

- ❖ La conseguenza è “un rinforzo sociale generalizzato”. Specificamente non è legato all'OM.
- ❖ Non è solo la denominazione di un oggetto o immagine, comprende anche la denominazione dei suoni (“meow”), sapori (amaro), odori (la torta) ecc.



## Tact Sostantivi

**Lo Studente:** Il bambino

**Data di Introduzione:** \_\_\_/\_\_\_/\_\_\_

**Data di Acquisizione:** \_\_\_/\_\_\_/\_\_\_

<b>Antecedente (SD):</b> Presentare un'immagine e chiedere al bambino "che cos'è?"	
<b>Risposta Corretta:</b> Il bambino denomina l'immagine entro 3 secondi usando una vocalizzazione. Può essere un'approssimazione però deve essere scritta sulla lista di target.	
<b>Criterio di Acquisizione:</b> Il bambino risponde all'80% delle prove compresa la prima per 3 giorni di fila.	<b>Criterio di Revisione:</b> Il bambino non riesce a rispondere correttamente sull'ultima prova entro 5 sessioni.
<b>La Raccolta di Dati:</b> Prova per prova	<b>Il Numero di Prove:</b> Fra 9 e 15 (fra 3 e 5 per ogni target)
<b>Materiali:</b>	

### La Procedura di Insegnamento:

1. Eseguire la prima prova senza un prompt
2. Se il bambino risponde correttamente, chiedergli un altro target dallo stesso programma.
3. Se non risponde correttamente eseguire la procedura per la correzione dell'errore sotto.
4. Per la consegna del rinforzo, eseguire lo schema di rinforzo (vedi sotto).

**Gerarchia di Prompt:** Nessun Prompt → Prompt verbale



**Gerarchia di Prompt:** Nessun Prompt → Prompt verbale

**La Procedura per Correggere gli Errori:**

- Se Il bambino commette un errore, terminare la prova e non fornire il feedback.
- Somministrare lo stesso target di nuovo con un prompt.
- Ripresentare la stessa domanda una terza volta senza un prompt. Se commette un errore di nuovo, non ripetere la stessa domanda, eseguire un altro target.

**Lo Schema di Rinforzo**

Per i target che sono in acquisizione	Lo schema di CFR or FR1 deve essere usato per tutti delle risposte che sono corrette senza prompt cioè ogni volta Il bambino risponde correttamente senza un prompt un rinforzo deve essere consegnato. La lode deve essere consegnato per le risposte corrette per cui un prompt era necessario.
---------------------------------------	---



---

# Comportamento dell'Ascoltatore

---

- ❖ I programmi in questo dominio spesso richiedono una discriminazione condizionale. Specificamente che il bambino tocchi l'oggetto o foto che corrisponde a quello denominato e NON tocchi quest'ultimo quando viene denominato un altro.



---

# Ad Esempio

---

Terapista: “Tocca le banane”

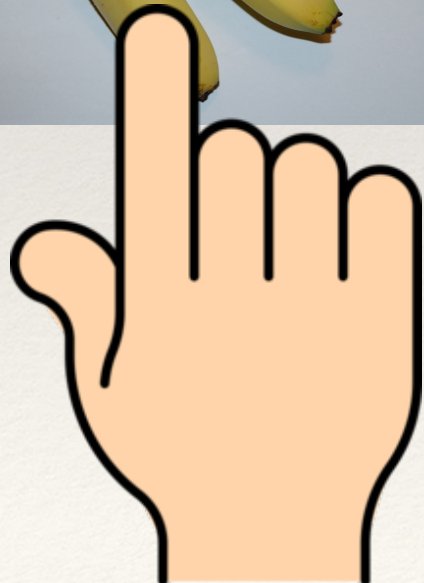
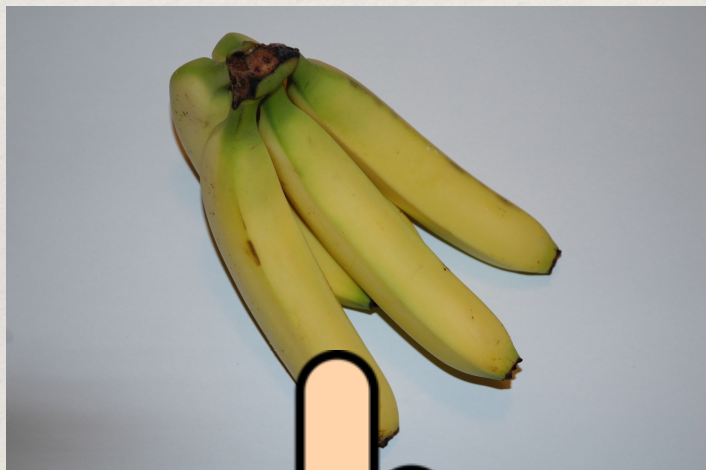



---

# Ad Esempio

---

Terapista: “Tocca chiave”

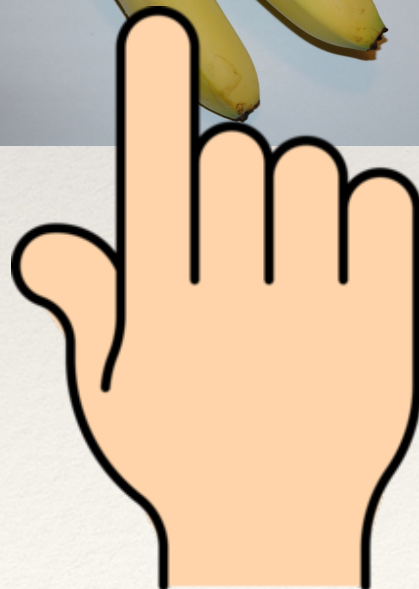
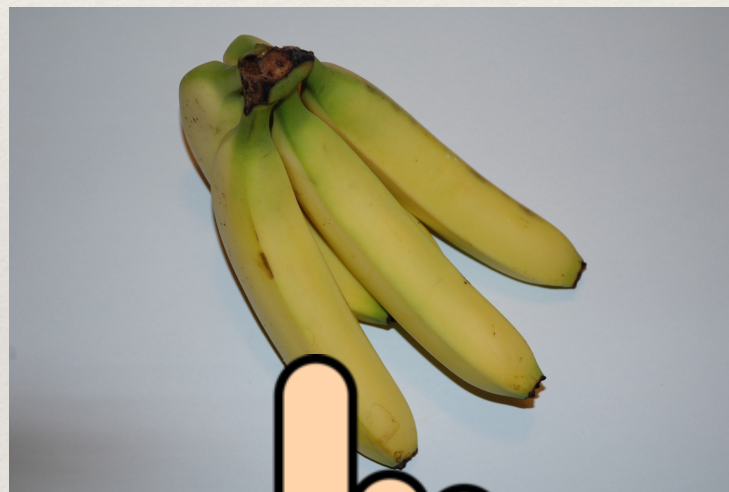



## Identificazione di Sostantivi

**Lo Studente:** Il bambino

**Data di Introduzione:** \_\_\_/\_\_\_/\_\_\_

**Data di Acquisizione:** \_\_\_/\_\_\_/\_\_\_

<b>Antecedente (SD):</b> Porre 3 immagini o oggetti sul tavolo davanti a Il bambino. Estendere una mano e dire l'istruzione verbale "dammi ___" (compreso il nome dell'articolo).	
<b>Risposta Corretta:</b> Il bambino prende l'articolo (oggetto o immagine) che corrisponde con l'istruzione verbale e lo mette nella mano libera della terapeuta entro 3 secondi.	
<b>Criterio di Acquisizione</b> Il bambino risponde correttamente al 90% delle prove per tre giorni consecutivi.	<b>Criterio di Revisione:</b> Il bambino non riesce a rispondere correttamente sull'ultima prova entro 5 sessioni.
<b>Raccolta di Dati:</b> Tutte le prove	<b>Numero di Prove:</b> Fra 9 e 15 (fra 3 e 5 per ogni target)
<b>Materiali:</b> gli oggetti o le immagini	

### La Procedura di Insegnamento:

- Porre 3 immagini o oggetti sul tavolo davanti a Il bambino e dire l'istruzioni. La prima prova deve essere eseguita senza un prompt.
- Aspettare 3 secondi, se non risponde o commette un errore eseguire la procedura per correggere gli errori sotto.
- Se Il bambino risponde correttamente a una prove senza un prompt consegnare il rinforzo.
- L'ultima prova deve essere eseguita senza un prompt.
- Cambiare le posizioni degli oggetti nel campo dopo ogni prova.



**Gerarchia di Prompt:** Nessun Prompt → Prompt Visivo (trattenere l'oggetto uguale in mano) → Indica

### **La Procedura per Correggere gli Errori:**

- Se il bambino commette un errore terminare la prova,
- Presentare la stessa istruzione di nuovo, fornendo immediatamente un prompt.
- Eseguire lo stesso target una terza volta senza un prompt, però le posizioni degli articoli devono essere cambiate. Se risponde correttamente consegnare la lode ma **NON CONSEGNARE** un rinforzo.

### **Lo Schema di Rinforzo**

Per i target che sono in acquisizione	Lo schema di CFR or FR1 deve essere usato per tutti delle risposte che sono corrette senza prompt cioè ogni volta il bambino risponde correttamente senza un prompt un rinforzo deve essere consegnato. La lode deve essere consegnato per le risposte corrette per cui un prompt era necessario.
Per i target che sono acquisiti	Lo schema di rinforzo deve essere sfumato in modo sistematico da VR2 fino a quando il comportamento viene mantenuto dall'ambiente naturale.



---

# Comportamento dell'Ascoltatore

---

- ❖ Per quanto riguarda la terapia comportamentale comprende di solito un'istruzione verbale e ogni tanto uno stimolo visivo (discriminazione condizionale).
- ❖ Nota bene: i sostantivi, verbi, aggettivi preposizioni, pronomi, avverbi, funzioni ecc. sono insegnati e testati separatamente.



---

# Comportamento dell'Ascoltatore: Abbina il target con il programma

---

## TARGET

1. Metti il cubo sotto la sedia.
2. Trovare l'oggetto sporco (con le immagini dei oggetti sporchi e puliti)
3. Chi mangia? (con immagini di tre azioni diversi).
4. Trova qualcosa con cui si mangia? (con immagini di tre cose diverse).
5. Vai piano.

## PROGRAMMA

- A. C di A: Verbi
- B. C di A: Avverbi
- C. C di A: Preposizioni
- D. C di A: Funzione  
(Caratteristiche, Categorie)
- E. C di A: Aggettivi



---

# Ecoico

---

Antecedente	Comportamento	Conseguenze
Uno stimolo verbale: “patatine”	Corrispondenza punto a punto: Dice “Patatine”	Qualcuno dice “Bravo!”



---

# Ecoico

---

- ❖ La conseguenza è un rinforzo sociale generalizzato.
- ❖ È utile per lavorare sulla pronuncia e per insegnare “joint control”
- ❖ Nel VB MAPP il test ecoico è stato sviluppato da una logopedista americana.



---

# Intraverbale

---

Antecedente	Comportamento	Conseguenze
Stimolo Verbale : “come stai”	Riposte verbale senza corrispondenza punto a punto: Sto bene, grazie.	Rinforzo socialmente generalizzato: “ok, perfetto”



---

# Intraverbale

---

- ❖ Questa parte della valutazione forse deve essere eseguita da un BCBA o un BCaBA deve dare alla terapeuta una lista di domande specifiche.
- ❖ I programmi possono essere eseguiti anche con i bambini che usano i segni.



## Intraverbale: Chi e Dove

**Lo Studente:** Il bambino

**Data di Introduzione:** \_\_\_/\_\_\_/\_\_\_

**Data di Acquisizione:** \_\_\_/\_\_\_/\_\_\_

<b>Antecedente (SD):</b> Una domanda senza la presenza degli stimoli visivi che inizia con chi o dove. Per esempio "chi lavora in un ospedale?"	
<b>Risposta Corretta:</b> Il bambino risponde alla domanda entro 3 secondi usando una vocalizzazione. Può essere un approssimazione però deve essere scritta sulla lista di target.	
<b>Criterio di Acquisizione</b> Il bambino risponde correttamente alla prima prova per tre giorni consecutivi. Le prime due target devono essere acquisiti insieme.	<b>Criterio di Revisione:</b> Il bambino non riesce a rispondere correttamente sull'ultima prova entro 5 sessioni.
<b>La Raccolta di Dati:</b> Le prime tre prove	<b>Il Numero di Prove:</b> Fra 9 e 15 (fra 3 e 5 per ogni target)
<b>Materiali:</b> Le lettere minuscole	

### La Procedura di Insegnamento:

- Eseguire la prima prova senza un prompt.
- Aspettare 3 secondi, se non risponde o commette un errore eseguire la procedura per correggere gli errori sotto.
- Se Il bambino risponde correttamente a una prove senza un prompt consegnare la lode.



**Gerarchia di Prompt:** Nessun Prompt → Prompt verbale o visivo (un oggetto o immagine).

**La Procedura per Correggere gli Errori:**

- Se il bambino commette un errore è importante che la prova viene terminata prima che un prompt viene fornito.
- Quando commette un errore, terminare la prova, ripresentare la stessa domanda e fornire un prompt subito.
- Poi ripresentare la stessa domanda una terza volta senza un prompt. Se commette un errore di nuovo, non ripetere la stessa domanda, eseguire un altro target.

**Lo Schema di Rinforzo**

Per i target che sono in acquisizione	Lo schema di CFR or FR1 deve essere usato per tutti delle risposte che sono corrette senza prompt cioè ogni volta il bambino risponde correttamente senza un prompt un rinforzo deve essere consegnato. La lode deve essere consegnato per le risposte corrette per cui un prompt era necessario.
---------------------------------------	---



---

# Combinazione dei Operanti Verbali

---

## Naming (Horne and Lowe, 1996)

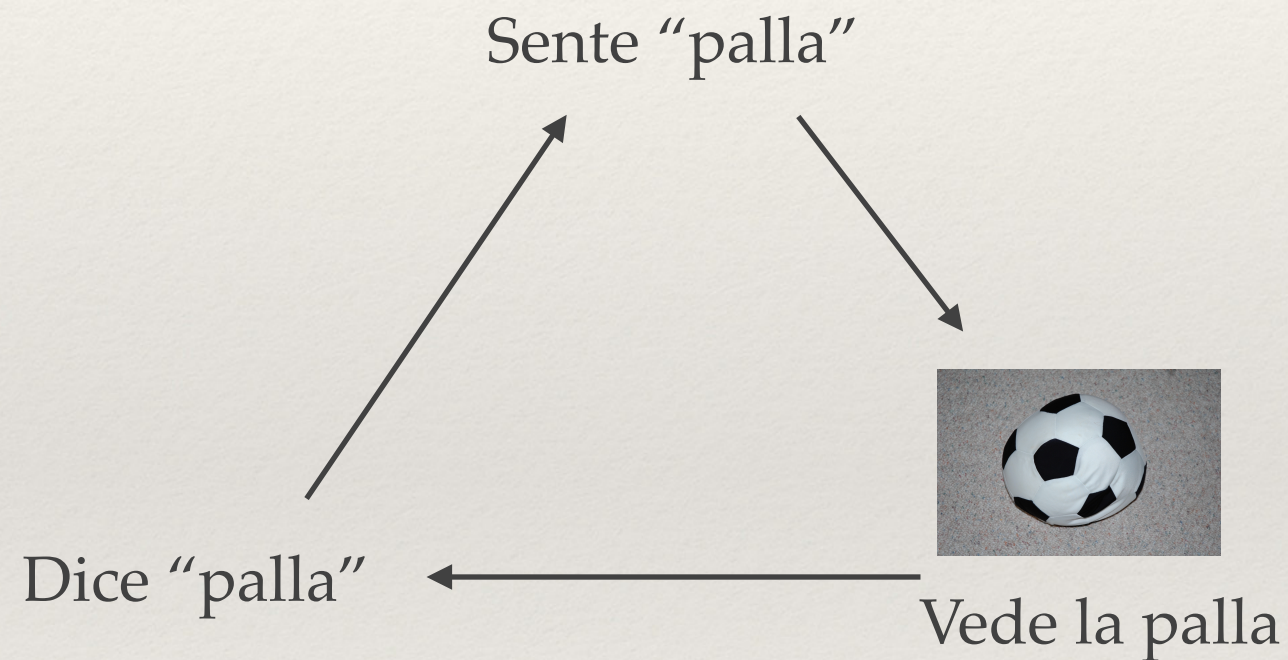



---

# Come Si Applica

---

Terapista: “Tocca palla”

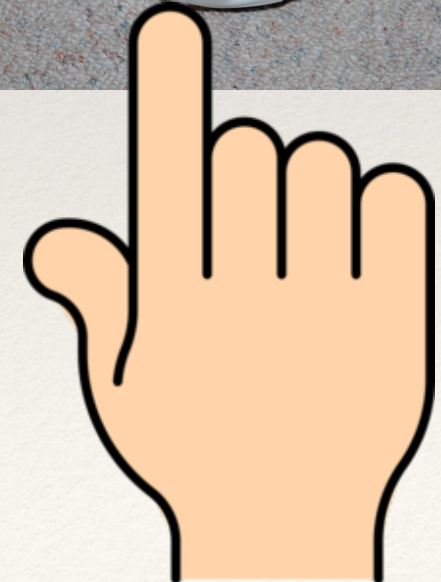



---

# Come Si Applica

---

Bambino: “Palla” mentre tocca la palla

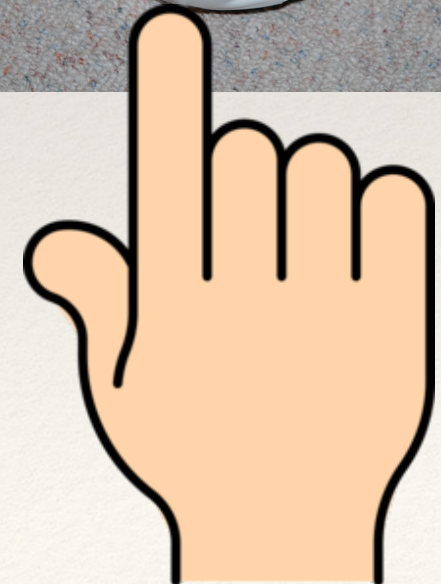



---

# Come Si Applica

---

Più tardi....

Terapista: "Che cos'è?"





---

# Visuo-Percettivo

---

- ❖ Comprende competenze come l'appaiamento, copiare da un modello, finire un ritmo ecc.
- ❖ Lo stimolo che evoca il comportamento è visivo.



**2**

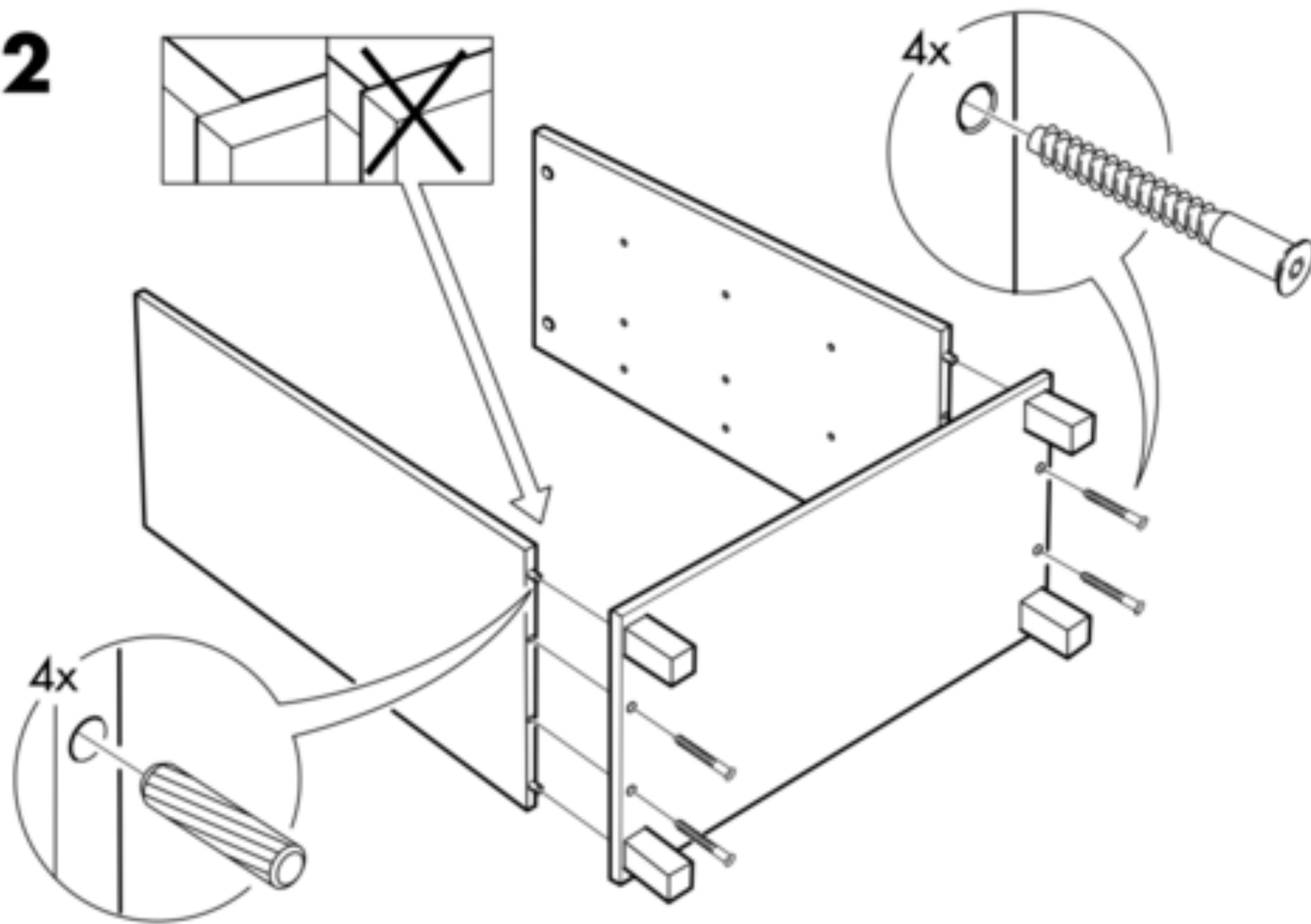







---

# Smistamento

---





**“Metti a  
Posto”**

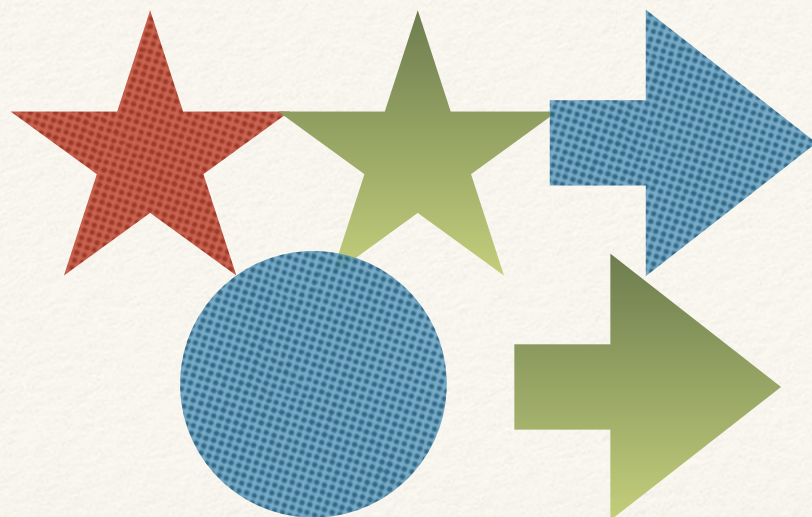



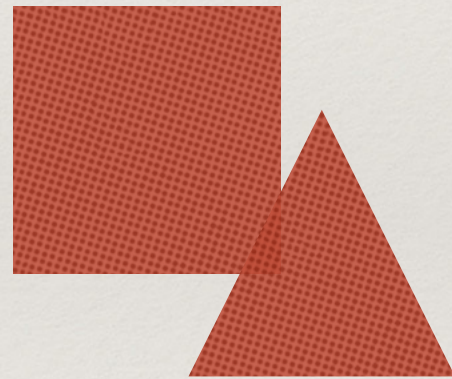
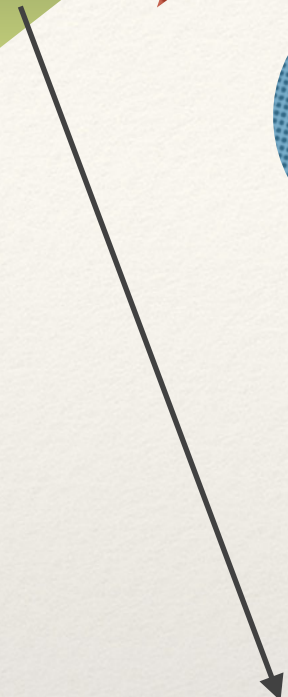
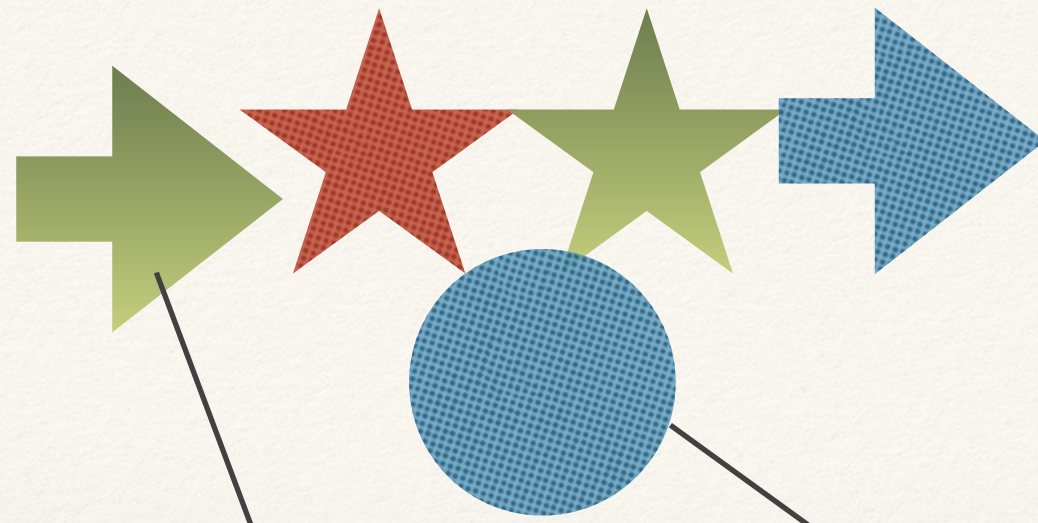



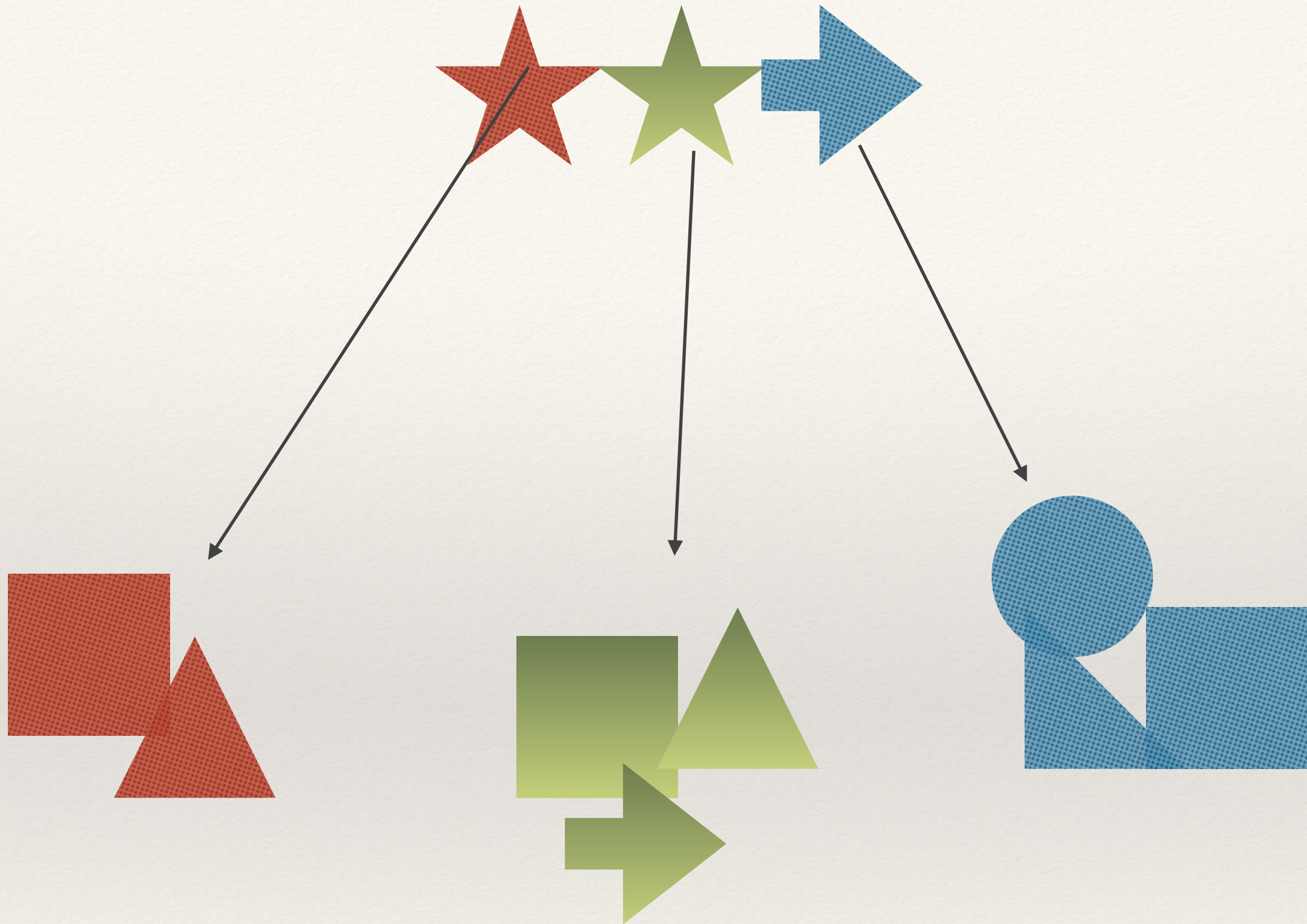



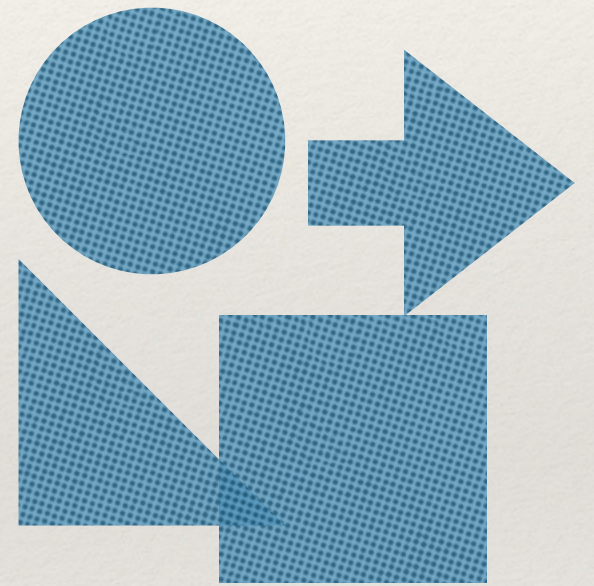
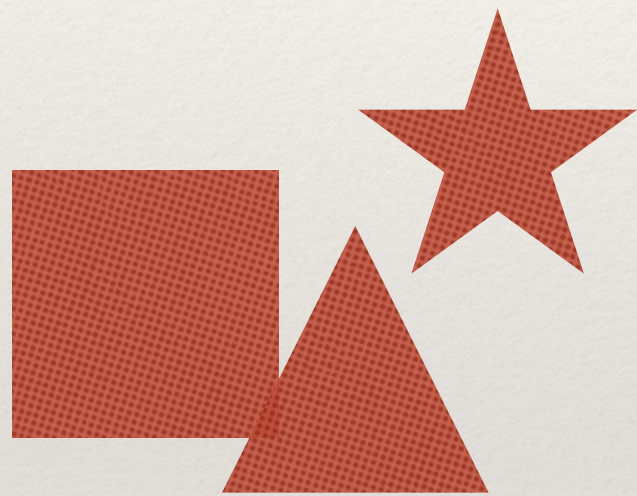



---

# Imitazione

---

- ❖ Il bambino copia un' azione motoria.
- ❖ È una competenza molto importante perché in questo modo il bambino può imparare cose nuove dall'ambiente naturale.



# Formazione dei Soggetti Interessati



---

# Chi Sono i Soggetti Interessati

---

- ❖ Genitori
- ❖ Terapisti Nuovi
- ❖ Insegnanti di Sostegno



---

# Una Guida

---

1. Spiegare la procedura verbalmente.
2. Fare un modello
3. Chiede alla persona di praticare con un altro adulto
4. Fornire il feedback.
5. Chiede alla persona di praticare con il cliente (il bambino).
6. Fornire il feedback.



---

# Formazione sulle Base delle Competenze

---

- ❖ Indica che ogni fase della formazione continua finché la persona che viene addestrata, è in grado di eseguire la procedura target in modo giusto.
- ❖ Per esempio, deve completare ogni passo nella procedura correttamente per tre sessioni di fila.



# Come Eseguire una Prova di Tact

Presenta l'immagine al bambino	+ —	+ —	+ —
Dice "che cos'è?"	+ —	+ —	+ —
Quando il bambino dice la parola che corrisponde all'immagine, consegna il rinforzo.	+ —	+ —	+ —
Se non dice la parola corrispondente, gli da feedback.	+ —	+ —	+ —



# Come Eseguire una Prova di Tact

Ripresenta lo stesso target di nuovo.	+ —	+ —	+ —
Non consegna un rinforzo per le prove promptate.	+ —	+ —	+ —
Presenta un altro target in acquisizione anche se il bambino non risponde correttamente.	+ —	+ —	+ —
Prende i dati	+ —	+ —	+ —



Non chiediamo ai genitori ad implementare una  
procedura che non abbiamo ancora testato e sappiamo  
funzionerà!



Etica



---

# Che cos'è?

---

- ❖ Principi che guidano il comportamento morale.
- ❖ Il BACB<sup>©</sup> ha creato un documento che si chiama “Norme di condotta etica e professionale per Analisti del Comportamento” che serve come guida a tutte le persone certificate compresa i BCBA, BCaBA e RBT.



---

# La Difficoltà

---

L'Area Grigia: Richiede ulteriore  
valutazione per prendere una  
decisione

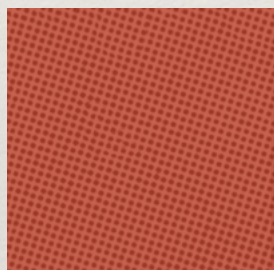
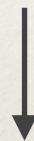

È chiaro  
che **non** si  
può fare

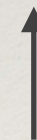

È chiaro  
che si può  
fare



# Etica e Dati



---

# Note della Sessione

---

- ❖ È una descrizione o sintesi della sessione.
- ❖ Serve per aiutare i terapeuti a comunicare tra loro.
- ❖ Le opinioni o informazioni soggettive non dovrebbero essere incluse. Per esempio: Giovanni ha fatto il bravo oggi.



---

# Le Note della Sessione

---

## COSE DA INCLUDERE

1. Target introdotti e acquisiti
2. Informazione ricevute dai genitori per quanto riguarda le ore di sonno, malattie ecc.
3. Una descrizione di alcuni comportamenti problema.
4. Preferenze che avrebbero potuto funzionare come rinforzi.
5. Difficoltà con un programma specifico (compresi i dati).
6. Domande o chiarificazioni di un programma target ecc.



---

# Altre Note

---

- ❖ I dati non possono essere falsificati.
- ❖ Per mantenere l'accuratezza dei dati, devono essere registrati subito, non dopo l'insegnamento.
- ❖ Se si devono trasportare i dati da un posto ad un altro, togliere il nome del bambino dai fogli.



---

# Ètica e Relazioni

---

- ❖ Il fatto che entriamo nelle case dei nostri pazienti diventa più difficile mantenere i confini professionali.
- ❖ I genitori o parenti dei nostri pazienti non sono i nostri amici.



---

# Ètica e Relazioni

---

PRESTATE ATTENZIONE A:

1. Social Media: Facebook, Instagram ecc.
2. Inviti ad eventi sociali.
3. La condivisione di informazioni personali che non è rilevante per il cliente.



Ruoli di: BCBA, BCaBA e RBT



---

# BCBA

---

- ❖ Ha un master del secondo livello (una sequenza di corsi) che è stato approvato dal BACB®.
- ❖ Ha completato un tirocinio di 1500 ore, 75 di cui devono essere effettuate direttamente con un supervisore.
- ❖ Ha superato l'esame del BACB®.
- ❖ Può in modo indipendente ed è responsabile per il programma, l'analisi dei comportamenti, il curriculum ecc.



---

# BCaBA

---

- ❖ Ha un master del primo livello (una sequenza di corsi) che è stato approvato dal BACB®.
- ❖ Ha completato un tirocinio di 1000 ore, 50 di cui devono essere effettuate direttamente con un supervisore.
- ❖ Ha superato l'esame del BACB®.
- ❖ Può lavorare come un consulente ma deve fare una ora di supervisione al mese con un BCBA.



---

# RBT

---

- ❖ Può implementare un programma creato e supervisionato da un BCaBA o BCBA.
- ❖ 5% delle ore effettuato con i bambini devono essere supervisionato.
- ❖ Non può lavorare in modo indipendente o prendere un ruolo come un consulente.



---

# Ruolo di Un RBT

---

## COSA E' PERMESSO

### FARE:

Lavorare con la supervisione di un BCBA, BCaBA o FL-CBA.

## COSA NON E'

### PERMESSO FARE:

Lavorare sui casi senza supervisione di un BCBA, BCaBA o FL-CBA.



---

# Ruolo di Un RBT

---

## COSA E' PERMESSO

### FARE:

Eseguire compiti come deciso dal mio supervisore.

## COSA NON E'

### PERMESSO FARE:

Decidere cose che sono incapace di fare senza chiedere il permesso al mio supervisore.



---

# Ruolo di Un RBT

---

## COSA E' PERMESSO

### FARE:

Partecipare alla valutazione delle competenze di uno studente.

## COSA NON E'

### PERMESSO FARE:

Eseguire una valutazione delle competenze di uno studente da solo.



---

# Ruolo di Un RBT

---

## COSA E' PERMESSO

### FARE:

Eseguire programmi specificati dal mio supervisore quando mi indica che sono formato per farlo.

## COSA NON E'

### PERMESSO FARE:

Decidere quali programmi dovrebbero essere introdotti e disegnare un intervento per aumentare una competenza.



---

# Ruolo di Un RBT

---

## **COSA E' PERMESSO**

### **FARE:**

Indicare che un target è stato acquisito sulla base del criterio delineato dal mio supervisore.

## **COSA NON E'**

### **PERMESSO FARE:**

Decidere quando un target può essere considerato acquisito.



---

# Ruolo di Un RBT

---

## COSA E' PERMESSO

### FARE:

Partecipare e assistere ad una valutazione funzionale.

## COSA NON E'

### PERMESSO FARE:

Disegnare e condurre una valutazione funzionale senza supervisione.



---

# Ruolo di Un RBT

---

## COSA E' PERMESSO

### FARE:

Svolgere un intervento per la riduzione di un comportamento dopo formazione specifica.

## COSA NON E'

### PERMESSO FARE:

Prendere una decisione sulla funzione di un comportamento e scrivere un intervento per la riduzione di un comportamento.



---

# Ruolo di Un RBT

---

## COSA E' PERMESSO

### FARE:

Raccogliere i dati come la frequenza, durata, sugli ABC, un intervallo parziale ecc.

## COSA NON E'

### PERMESSO FARE:

Decidere quale tipo di dato deve essere raccolto per misurare un comportamento specifico.



---

# NOTA BENE

---

Se si ha un dubbio su una  
procedura, intervento ecc., è  
sempre meglio chiedere piuttosto  
che indovinare!!!!



Abbiamo finito